

Spiral spring pins heavy duty

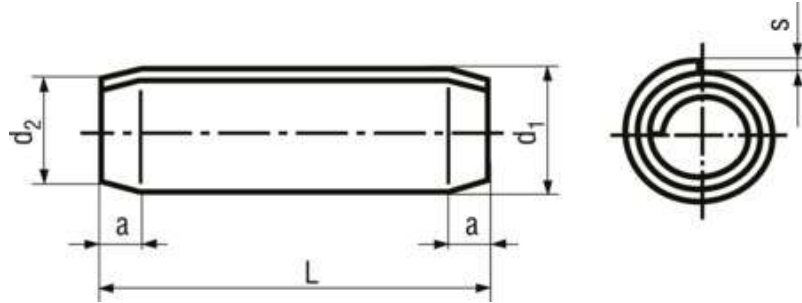

Standard	ISO 8748, DIN 7344 , ~UNI 6876
Material	Steel
Material execution	hardened
Surface	black
Hardness	420-545 HV
Assembly notice	Mounting hole: nominal diameter tol. H12

Diameter (d1 nom.)	Length (L)	d1 min.	d2 max.	a~	s
1,5	6	1,61	1,4	0,5	0,17
1,5	8	1,61	1,4	0,5	0,17
1,5	10	1,61	1,4	0,5	0,17
1,5	12	1,61	1,4	0,5	0,17
2	6	2,11	1,9	0,7	0,22
2	8	2,11	1,9	0,7	0,22
2	10	2,11	1,9	0,7	0,22
2	12	2,11	1,9	0,7	0,22
2	14	2,11	1,9	0,7	0,22
2	16	2,11	1,9	0,7	0,22
2	18	2,11	1,9	0,7	0,22
2	20	2,11	1,9	0,7	0,22
2,5	6	2,62	2,4	0,7	0,28
2,5	8	2,62	2,4	0,7	0,28
2,5	10	2,62	2,4	0,7	0,28
2,5	12	2,62	2,4	0,7	0,28
2,5	14	2,62	2,4	0,7	0,28
2,5	16	2,62	2,4	0,7	0,28

Diameter (d1 nom.)	Length (L)	d1 min.	d2 max.	a~	s
2,5	18	2,62	2,4	0,7	0,28
2,5	20	2,62	2,4	0,7	0,28
3	8	3,12	2,9	0,9	0,33
3	10	3,12	2,9	0,9	0,33
3	12	3,12	2,9	0,9	0,33
3	14	3,12	2,9	0,9	0,33
3	16	3,12	2,9	0,9	0,33
3	18	3,12	2,9	0,9	0,33
3	20	3,12	2,9	0,9	0,33
3	22	3,12	2,9	0,9	0,33
3	24	3,12	2,9	0,9	0,33
4	10	4,15	3,9	1,1	0,45
4	12	4,15	3,9	1,1	0,45
4	14	4,15	3,9	1,1	0,45
4	16	4,15	3,9	1,1	0,45
4	18	4,15	3,9	1,1	0,45
4	20	4,15	3,9	1,1	0,45
4	22	4,15	3,9	1,1	0,45
4	24	4,15	3,9	1,1	0,45
4	26	4,15	3,9	1,1	0,45
4	30	4,15	3,9	1,1	0,45
4	32	4,15	3,9	1,1	0,45
4	35	4,15	3,9	1,1	0,45
4	40	4,15	3,9	1,1	0,45
5	16	5,15	4,85	1,3	0,56
5	18	5,15	4,85	1,3	0,56
5	20	5,15	4,85	1,3	0,56
5	22	5,15	4,85	1,3	0,56
5	24	5,15	4,85	1,3	0,56
5	26	5,15	4,85	1,3	0,56
5	30	5,15	4,85	1,3	0,56
5	32	5,15	4,85	1,3	0,56
5	35	5,15	4,85	1,3	0,56
5	40	5,15	4,85	1,3	0,56
5	45	5,15	4,85	1,3	0,56
5	50	5,15	4,85	1,3	0,56
6	14	6,18	5,85	1,5	0,67
6	16	6,18	5,85	1,5	0,67
6	20	6,18	5,85	1,5	0,67
6	24	6,18	5,85	1,5	0,67
6	26	6,18	5,85	1,5	0,67
6	28	6,18	5,85	1,5	0,67
6	30	6,18	5,85	1,5	0,67
6	32	6,18	5,85	1,5	0,67
6	35	6,18	5,85	1,5	0,67
6	40	6,18	5,85	1,5	0,67
6	45	6,18	5,85	1,5	0,67
6	50	6,18	5,85	1,5	0,67